

LAMPADA LED DA INCASSO Ø 133 mm - 9W

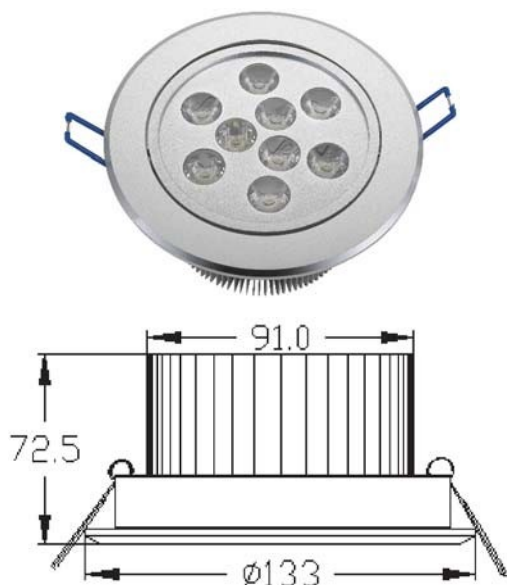

Specifiche tecniche

- Tensione di alimentazione : 100÷240Vca (driver incluso)
- Frequenza : 50-60Hz
- Corrente ingresso : 0,041A
- Sorgente luminosa : 9 x Diodi LED High Power LG
- Angolo di emissione : **15°**
- Tempo Vita : 50000 ore
- Temperatura di esercizio : -30°C ~ +45°C
- Connessione : Fili
- Fissaggio : Flange a molla
- Materiali : Alluminio anodizzato
- Confezione : Scatola
- Destinazione d'uso : Domestico interno
- Certificazioni : CE RoHS



Diametro esterno Ø (mm)	Diametro interno Ø (mm)	Codice	Potenza reale (W)	Efficienza (Lm/W)	Flusso Luminoso (Lm)	Temp. Colore (°K)	Tensione (Vca)	Tipo diffusore	Utilizzo Dimmer	Altezza (mm)
133	110	DSC5941515	9	80	720	3000	230	Lenti	No	72,5
133	110	DSC5941516	9	80	750	6000	230	Lenti	No	72,5